

Ecolift XL - Hybrid pumpestasjon

Beskrivelse

Hybrid pumpestasjon som kombinerer tilbakeslagssikring med pumpestasjon. Inn- og utløp Ø160. Trykktilkobling Ø90. Finnes med en eller to virvelhjulspumper og en eller to motorstyrte tilbakeslagsventiler. Pneumatisk nivåovervåkning med optisk alarmsensor.



- Produsert i polyeten, PE.
- For avløpsvann med eller uten fekalier.
- For installasjon i gulv/betonggulv eller nedgravd.
- Inklusive avstengningsventil på trykkutløpet.
- Komfort Plus kontrollenhet.
- Trykkrøret skal sveises på utløpet.

Med forbehold om konstruksjonsendringer og tekniske endringer. Kan endres uten varsel

GPA Flowsystem A/S

Regnbueveien 9

NO-1405 Langhus

+47 (0)64-85 68 00

info@gpa.no

gpa.no

Ecolift XL - Hybrid pumpestasjon

Teknisk spesifikasjon

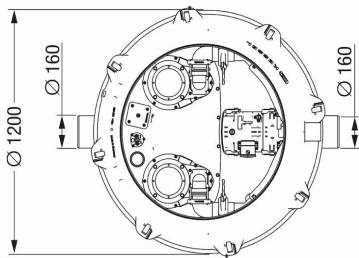
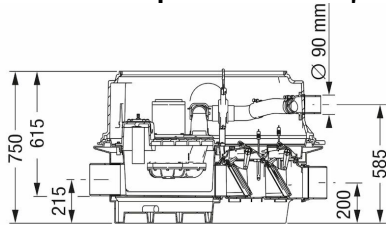

Artikkelnr	Spenning
KE-8741044	230 V
KE-8741045	400 V
KE-8741046	400 V
KE-8741047	400 V
KE-8741048	230 V
KE-8741049	400 V
KE-8741050	400 V
KE-8741051	400 V
KE-8741064	230 V
KE-8741065	400 V
KE-8741066	400 V
KE-8741067	400 V

Med forbehold om konstruksjonsendringer og tekniske endringer. Kan endres uten varsel

GPA Flowsystem A/S

Regnbueveien 9

NO-1405 Langhus

+47 (0)64-85 68 00

info@gpa.no

gpa.no

Ecolift XL - Hybrid pumpestasjon

Teknisk spesifikasjon

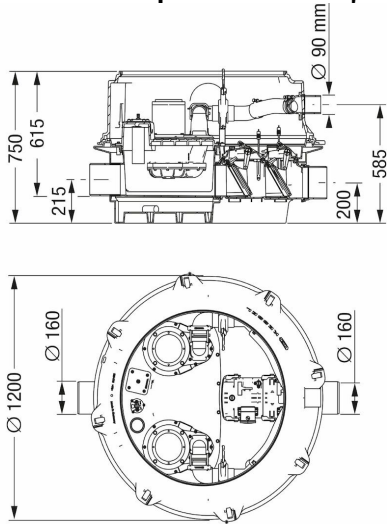

Artikkelnr	Spenning
KE.8741072	230 V
KE-8741073	400 V
KE-8741074	400 V
KE-8741075	400 V

Med forbehold om konstruksjonsendringer og tekniske endringer. Kan endres uten varsel

GPA Flowsystem A/S

Regnbueveien 9

NO-1405 Langhus

+47 (0)64-85 68 00

info@gpa.no

gpa.no